

Montáž a údržba

Typ GL-GLG

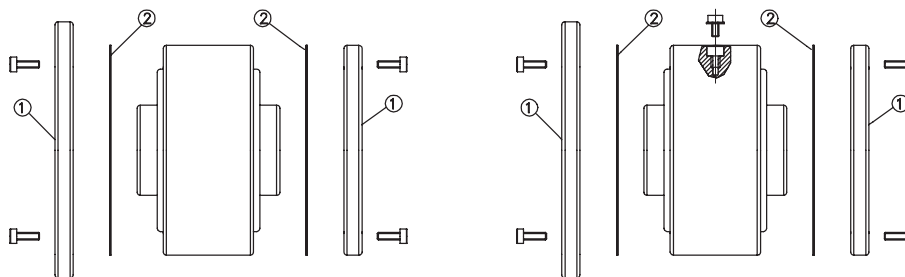
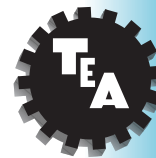

Montáž

1. Určete požadovaný směr posunu nebo otáčení při běhu naprázdno.
2. VŽDY používejte odpovídající ražená těsnění (2) a šrouby dodávané pro upevnění přírub (1). Musí se docílit tloušťky 0,5 mm, aby se vytvořila správná vůle při činnosti.
3. V případě, že jedna nebo obě příruby jsou vyrobeny zákazníkem:
 - a) Přesvědčete se, že šrouby mají správnou délku.
 - b) Při upevňování na místě se přesvědčete, že se volnoběžka snadno otáčí ve volném směru.
4. Mazání olejem: používejte maziva uvedená v tabulce v katalogu nebo podobné výrobky následujícím způsobem:
 - a) Při používání krytů D2 nebo D7 umístěte jednu ze dvou radiálních děr nahoru podél vertikální osy, druhý otvor bude o 120° posunutý dolů, takže volnoběžka bude moci být naplněna přibližně do 1/4 svého vzdušného objemu. Nalijte olej horním otvorem, dokud nezačne spodním otvorem vytékat. Uzavřete otvory odpovídajícími šrouby doplněnými O-kroužky (3).
 - b) Jsou-li použity kryty D3, použijte O-kroužky pro vytvoření olejového těsnění mezi podložkou na hlavě hřídele a nábojem volnoběžky, aby se zabránilo vytékání drážkami pro pero a tím ztrátě maziva. Dále je postup stejný jako v bodě a.
5. Mazání tukem: naplňte volnoběžku mazacím otvorem, dokud tento nový tuk nezačne vytékat labyrintovým těsněním zabudovaným v přírubách.

Poznámka: za žádných okolností by neměla být užívána maziva obsahující HP (vysokotlaké) přísady, molybdendisulfid, grafit atd., neboť snižují koeficient tření mezi plochami, což snižuje přenositelný kroutící moment.

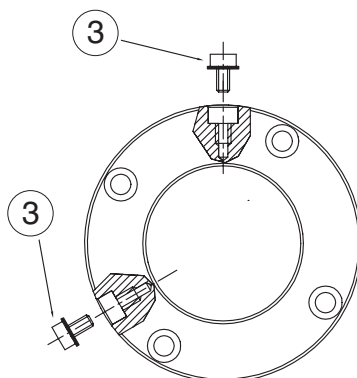

Údržba

U volnoběžek s převahou chodu naprázdno jsou doporučeny následující výměny maziva:
První výměna po 100 hodinách provozu (pouze pro olej).
Následující výměny každých 2 000 hodin provozu.
Po každé výměně oleje zkontrolujte těsnost.