

# Spirálové spojky

Typ WKAS



## Popis

Spirálové spojky lze univerzálně použít pro bezvůlové přenášení otáčivého pohybu a tlumení vibrací.

- Optimální vyrovnání nesouososti
- Vysoká tuhost pružin v krutu
- Vyrobeny z jednoho kusu
- Materiál: hliník, pochromovaný
- Provozní teplota: -30 až +150 °C

Obj. číslo	Vrtání $d_1 / d_2$		Průměr D	Délka L	Stavěcí šroub
	min	max			
WKAS6508	1	2	6,5	8	M1,6x2
WKAS1015	2	5	10	15	M2x3
WKAS1218	2	5	12	18	M2,5x3
WKAS1622	3	6	16	22	M3x4
WKAS1922	4	8	19	22	M3x4
WKAS2019	4	8	20	19	M3x4
WKAS2524	6	12	25	24	M4x6
WKAS2532	6	12	25	32	M4x6
WKAS3030	10	14	30	30	M4x6
WKAS3038	10	14	30	38	M4x6

Včetně 4 stavěcích šroubů DIN 916, černěné.  
(u typu WKAS1015, WKAS6508 pouze 2 šrouby)

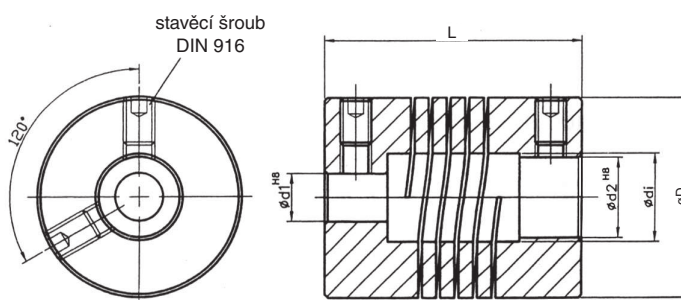

$d_1$  - u spojek WKAS1922, WKAS2524, WKAS2532, WKAS3038

## Technické údaje

Typ	Max. otáčky [min <sup>-1</sup> ]	Max. krouticí moment [Ncm]	Max. vyosení hřídelí *			Tuhost pružin v krutu [Nm/rad]	Radiální tuhost pružin [N/mm]	Moment setrvačnosti [gcm <sup>2</sup> ]	Max. utahovací moment [Ncm]	Hmotnost [g]
			radiální [mm]	axiální [mm]	úhel [°]					
WKAS6508	8000	2	± 0,10	± 0,15	± 2,0	0,55	24	0,02	8	0,5
WKAS1015	8000	15	± 0,15	± 0,20	± 2,0	2,20	22	0,34	15	2,4
WKAS1218	8000	25	± 0,15	± 0,25	± 2,5	2,80	28	0,83	35	4,0
WKAS1622	8000	40	± 0,20	± 0,30	± 3,0	5,00	34	3,20	80	9,5
WKAS1922	8000	60	± 0,25	± 0,40	± 3,5	9,00	40	6,70	80	13,0
WKAS2019	8000	60	± 0,25	± 0,40	± 3,5	9,00	40	6,00	80	12,0
WKAS2524	8000	100	± 0,30	± 0,50	± 4,0	20,00	60	22,20	120	26,0
WKAS2532	8000	100	± 0,30	± 0,50	± 4,0	18,00	50	30,00	120	35,0
WKAS3030	8000	150	± 0,30	± 0,50	± 4,0	21,00	60	57,00	120	45,0
WKAS3038	8000	150	± 0,30	± 0,50	± 4,0	21,00	60	76,00	120	60,0

\* Maximální hodnoty vyosení nesmí nastat současně

## Příklad pro objednání

WKAS 2524 08 10

- vrtání  $d_2 = 10\text{mm}$
- vrtání  $d_1 = 8\text{mm}$
- typ spojky; D = 25mm, L = 24mm